



**Bobcat**®

**E55W**

Kompaktbagger



## Standardmerkmale

1920 mm Planierschild	Staufach
2000 mm Löffelstiel	Hupe
Ausleger-Sicherheitsventil	Arbeits- und Fahrcheinwerfer
Planierschild-Sicherheitsventil	Sicherheitsgurt
Voll einstellbare Klimaanlage	* TOPS/ROPS-Fahrerkabine
Verstellbarer Federsitz mit hoher Rückenlehne und Lendenwirbelstütze	Kabelbaum für Rundum-Kennleuchte
Konsolen vor und zurück verstellbar	Überlast-Warnvorrichtung
Lenksäulenneigung verstellbar	Sonnenblende
Zweite Zusatzhydraulikleitung (Drehleitung)	Zwei Rückspiegel links, einer rechts
Zusatzhydrauliksteuerung per Knopfdruck	Elektrische Tankpumpe
Steuerkonsolenverriegelung	Auto-Leerlauf
Hydraulik-Joystick-Bedienung	Garantie: 12 Monate oder 2000 Betriebsstunden (was zuerst eintritt)
Zwei Fahrstufen	

## Gewichte

Einsatzgewicht mit Fahrerkabine	— kg
Betriebsgewicht mit ROPS-Kabine	5550 kg
Zusätzliches Gewicht für Zwillingsreifen	360 kg
Zusätzliches Gewicht für langen Löffelstiel	20 kg

## Motor

Fabrikat/Modell	Yanmar / 4TNV98-E
Kraftstoff / Kühlung	Diesel / Wasser
Bohrung / Hub	98 mm / 110 mm
Höchstleistung bei 2400 U/min (SAE J1349)	40,8 kW
Max. Drehmoment bei 1550 U/min (SAE netto)	206 Nm
Anzahl Zylinder	4
Hubraum	3,3 l

## Leistungsdaten

Reißkraft, Standard-Löffelstiel	27000 N
<b>Reißkraft, langer Löffelstiel</b>	24000 N
Reißkraft am Löffel	41000 N
Max. Zugkraft	31000 N
Bodendruck mit Reifen	— kPa
Max. Fahrgeschwindigkeit, niedriger Bereich	10,0 km/h
Max. Fahrgeschwindigkeit, hoher Bereich	30,0 km/h
Maximale Grabtiefe, Standard-Löffelstiel	3495 mm
Maximale Grabtiefe, langer Löffelstiel	3795 mm

## Hydrauliksystem

Pumpentyp	Zwei motorgetriebene Kolbenpumpen und zwei motorgetriebene Zahnradpumpen
Gesamtförderleistung	180,3 l/min
Förderleistung (Kolbenverstellpumpe)	2 x 60 l/min
Förderleistung (Zahnradpumpe)	38,9 + 21,4 l/min
Zusatzhydraulik	52,5 l/min
Systemdruck für Arbeits- und Fahrhydraulik	225 bar

## Füllmengen

Kühlsystem	10,0 l
Motorschmiere plus Ölfilter	11,6 l
Kraftstofftank	120,0 l
Hydrauliköltank	72,0 l
Hydrauliksystem mit eingefahrenem Löffel- und Löffelstielzylinder, Löffel auf dem Boden und abgesenktem Planierschild	147,8 l

## Bedienelemente

Lenkung	Lenkung über Lenkrad, Regelung der Fahrgeschwindigkeit über Pedal auf der rechten Seite.
Zusatzhydraulik	Elektronischer Schalter am rechten Joystick.
Sekundäre Zusatzhydraulik	Pedal links.

## Schwenkwerk

Auslegerschwenkung, links	76°
Auslegerschwenkung, rechts	50°
Schwenkzyklus	8,7 U/min

## Traktion

Spurbreite	1600 mm
Steigfähigkeit	25°

## Arbeitsbereich

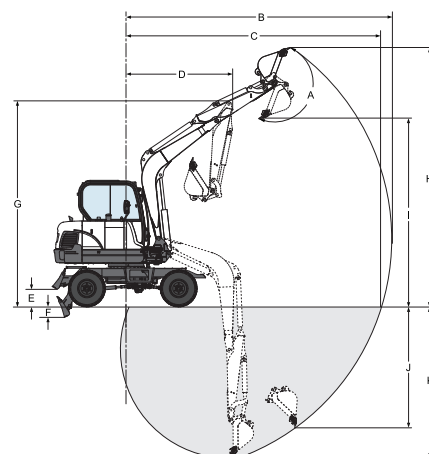

(A) 180°	(E) 420 mm	(I) 4265 mm
(B) 6110 mm	(F) 205 mm	(J) 4455 mm
(C) 6400 mm	(G) 4665 mm	(K) — mm
(D) 5980 mm	(H) 4665 mm	(L) — mm
(E) 6190 mm	(I) 5980 mm	(M) 3495 mm
(F) 1990 mm	(J) 6170 mm	(N) 3795 mm
(G) 1980 mm	(K) — mm	(O) — mm

## Abmessungen

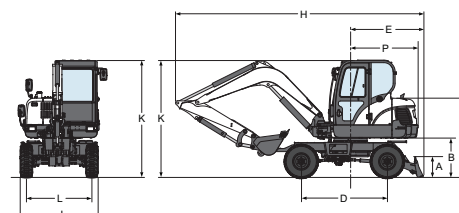

(A) 500 mm	(H) — mm	(M) — mm
(B) 980 mm	(I) 6120 mm	(N) — mm
(C) 1935 mm	(J) 1920 mm	(O) 1980 mm
(D) 2100 mm	(K) 2855 mm	(P) 1990 mm
(E) 1842 mm	(L) 1600 mm	(Q) 1650 mm
(F) — mm	(M) — mm	(R) — mm
(G) 4260 mm	(N) — mm	(S) — mm

## Sonderausstattung

Langer Löffelstiel	Dritte Zusatzhydraulikleitung (z. B. für Zweischalengreifer)
Zwillingsreifen mit 2290-mm-Planierschild	

## Anbaugeräte

Auswerferlöffel	Tieföffel
Räumlöffel	Zweischalengreifer, drehbar
Aufreißzahn	Schwenklöffel

Änderungen der technischen Daten und Konstruktionsänderungen vorbehalten. - Bilder von Bobcat-Produkten zeigen nicht unbedingt die Standardausrüstung.

